



QUICK REFERENCE GUIDE

HM68X DIGITAL MOBILE RADIO



Product Overview

Product Layout

Front Panel

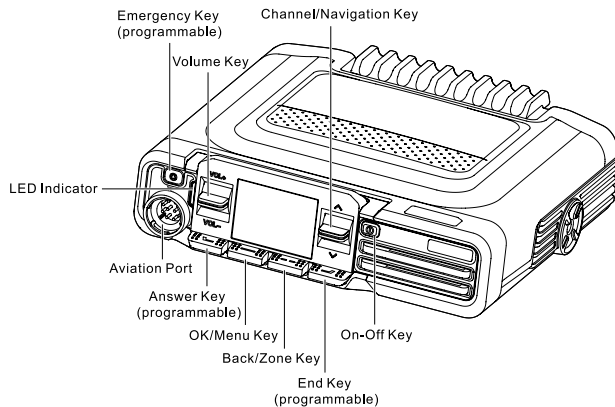

Rear Panel

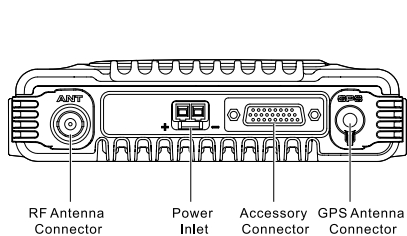

Palm Microphone

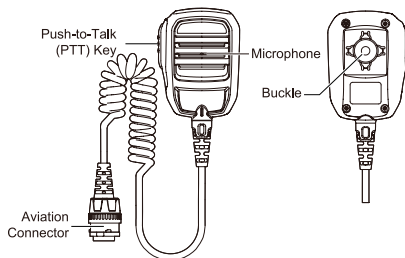

Programmable Keys

You can request your dealer to program the **Emergency** key, **Answer** key, and **End** key as shortcuts to assignable radio features.

Installation

Precautions

Before installation, read the following guidelines carefully:

- Before installation, ensure that the vehicle power supply has a negative ground with the voltage of $13.6 \pm 15\%$ V.
- Before installation, measure the length of screws protruding from the radio surface. During installation, drill the holes on the vehicle according to the screw length to avoid damaging the vehicle wires or other components.
- Use the antenna and power cord approved by the Company.
- Use the mounting bracket approved by the Company. Otherwise, the accidental drop of the radio may injure people in the vehicle.
- Install the radio at a position where you can easily reach the front panel.
- To facilitate wiring, keep sufficient space at the back of the radio.
- When replacing the fuse for the DC power cord, ensure the new fuse shares the same specification with the old one.
- If any other communication devices such as repeaters are in the vicinity of the radio, keep the antenna of these devices at least 10 meters away from that of the radio.

Tools

- electric drill
- Phillips screwdriver
- T20 torx screwdriver

Parts

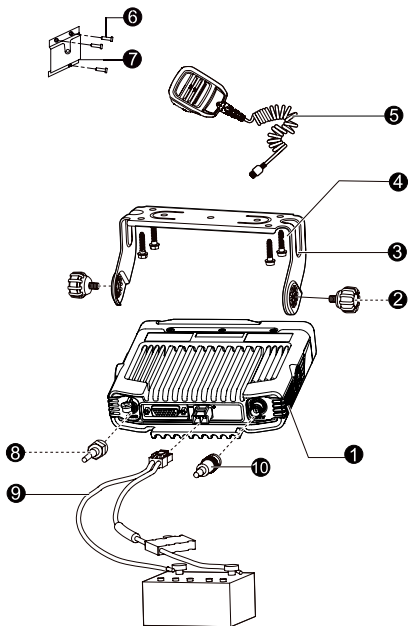

No.	Part Name	No.	Part Name
1	Radio	6	Self-tapping Screw (4 mm x 16 mm)
2	Locking Knobs	7	Microphone Hanger
3	Mounting Bracket	8	GNSS Antenna
4	Self-tapping Screw (4.8 mm x 20 mm)	9	Power Cord (with fuse)
5	Palm Microphone	10	RF Antenna



NOTE

- The RF antenna is optional.
- The GNSS antenna is available only for radios with the Location feature.

Procedure

1. Install the radio.
 - a. Select a location on the vehicle.
 - b. Hold the mounting bracket to the location, and then mark the mounting holes.
 - c. Drill holes at the mounting holes.
 - d. Use the screws (4.8 mm x 20 mm) to secure the mounting bracket.
 - e. Connect the RF antenna, GNSS antenna, and power cord to the radio.
 - f. Slide the radio into the mounting bracket, and then fasten the locking knobs.
2. Install the palm microphone.
 - a. Select a location on the vehicle where you can reach the palm microphone easily.
 - b. Hold the microphone hanger to the location, and then mark the mounting holes.
 - c. Drill holes at the mounting holes.
 - d. Use the screws (4 mm x 16 mm) to secure the microphone hanger.
 - e. Align the triangle index on the palm microphone with that on the radio.
 - f. Plug the aviation connector on the palm microphone into the aviation port on the radio, and then rotate the connector clockwise to secure it.
 - g. Place the palm microphone on the hanger.

Basic Operations

Turn On or Off the Radio

- To turn on the radio, connect the radio to power supply or long press the **On-Off** key.
- To turn off the radio, long press the **On-Off** key.

Adjust Volume

Toggle the **Volume** key up to increase the volume or down to decrease the volume.

Select a Zone











- On the home screen, press the **Back/Zone** key, toggle the **Channel/Navigation** key to select a zone, and then press the **OK/Menu** key.
- Press the preprogrammed **Zone Up** key or **Zone Down** key.

Select a Channel

- On the home screen, toggle the **Channel/Navigation** key.
- On the home screen, press the **Back/Zone** key, toggle the **Channel/Navigation** key to select a zone, and then press the **OK/Menu** key. Toggle the **Channel/Navigation** key to select a channel, and then press the **OK/Menu** key.
- Press the preprogrammed **Channel Up** key or **Channel Down** key.

Status Indications

LCD Icons

Icon	Description
	The radio detects no signal.
	More bars indicate stronger signal.
	The radio works in low power mode.
	The radio works in high power mode.
	An accessory is connected.
	The radio is scanning.
	The radio is in emergency mode.
	There is/are (a) missed call(s).
	There is/are (an) unread message(s).
	The inbox is full.

For more status icons, refer to the relevant *User Manual*.

LED Indicator

LED Indicator	Radio Status	
Flashes green	The radio is being turned on.	
Glowes green	The radio is receiving.	
Glowes red	The radio is transmitting.	
Flashes orange slowly	The radio is scanning or roaming.	
Flashes orange rapidly	The radio is in emergency mode.	
Glowes orange	Call hang time: No voice is being transmitted or received during a call. Within such a period, you can press and hold the PTT key and speak.	
Flashes blue	The BT feature is enabled, but the radio is not connected to any BT device.	
	Every 3s	
	Every 1.5s	A BT device is connected.
	Every 0.1s	The BT feature is being disabled.

Call Services

To ensure optimal voice quality on the receiving radio, keep the microphone 2.5 cm to 5 cm from your mouth during speaking.

Make a Call on a Digital Channel

- Select a digital channel, and then press and hold the **PTT** key.
- Go to **Menu > Contact**, toggle the **Channel/Navigation** key to select a contact, and then press and hold the **PTT** key.

Make a Call on an Analog Channel

- Call Without Signaling
 - a. Select an analog channel.
 - b. Press and hold the **PTT** key
- Call with Signaling
 - a. Go to **Menu > Contact**, or press the preprogrammed **Contact List** key.
 - b. Toggle the **Channel/Navigation** key to select a contact.
 - c. Press and hold the **PTT** key, or press the preprogrammed **One Touch Call** key.

Emergency Call

The Emergency feature is configured and enabled by your dealer. For details, refer to the relevant *User Manual*.

For details, please visit our website at: <https://www.hytera.com/en/download-center.html>, or scan the QR code to download the relevant user manual.



Aperçu du produit

Présentation du produit

Panneau avant

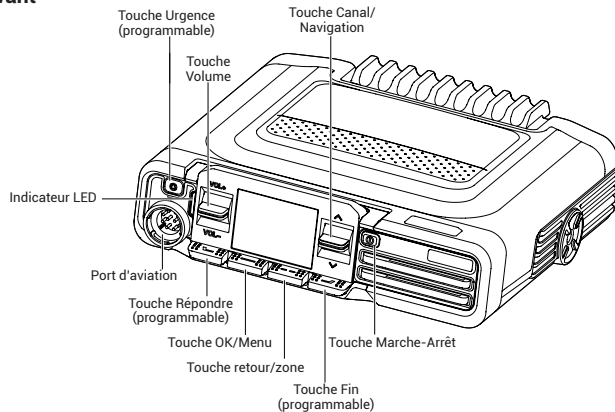

Panneau arrière

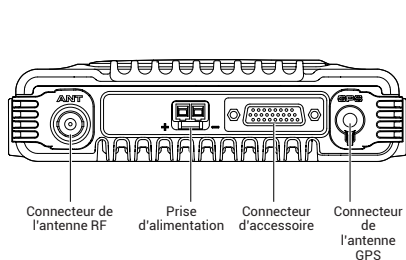

Microphone de paume

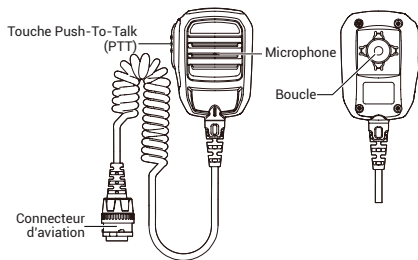

Touches Programmables

Vous pouvez demander à votre revendeur de programmer la touche **Urgence**, la touche **Réponse** et la touche **Fin** comme des raccourcis vers des fonctions radio attribuables.

Installation

Précautions

Avant l'installation, lisez attentivement les directives suivantes :

- Avant l'installation, assurez-vous que l'alimentation du véhicule a une masse négative avec une tension de $13,6 \pm 15\%$ V.
- Avant l'installation, mesurez la longueur des vis qui dépassent de la surface de la radio. Lors de l'installation, percez les trous sur le véhicule en fonction de la longueur des vis pour éviter d'endommager les fils du véhicule ou d'autres composants.
- Utilisez l'antenne et le câble d'alimentation approuvés par la société.
- Utilisez le support de montage approuvé par la société. Sinon, la chute accidentelle de la radio risque de blesser les personnes présentes à bord du véhicule.
- Installez la radio à un endroit où vous pouvez accéder facilement au panneau avant.
- Pour faciliter le câblage, gardez un espace suffisant à l'arrière de la radio.
- Lorsque vous remplacez le fusible du cordon d'alimentation CC, assurez-vous que le nouveau fusible a la même caractéristique que l'ancien.
- Si d'autres appareils de communication, tels que des répéteurs, se trouvent à proximité de la radio, gardez l'antenne de ces appareils à au moins 10 mètres de celle de la radio.

Outils

- Perceuse électrique
- Tournevis Phillips
- Tournevis Torx T20

Pièces

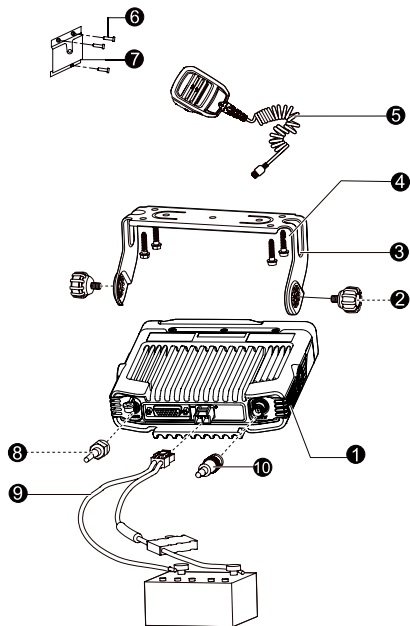

N°	Nom de la pièce	N°	Nom de la pièce
1	Radio	6	Vis autoforeuse (4 mm x 16 mm)
2	Boutons de verrouillage	7	Support du microphone
3	Support de montage	8	Antenne GNSS
4	Vis autoforeuse (4,8 mm x 20 mm)	9	Câble d'alimentation (avec fusible)
5	Microphone de paume	10	Antenne FR

REMARQUE

- L'antenne RF est facultative.
- Seules les radios dotées de la fonction de localisation disposent d'une antenne GNSS.

Procédure

1. Installez la radio.
 - a. Sélectionnez un emplacement sur le véhicule.
 - b. Maintenez le support de montage en place et marquez les trous de montage.
 - c. Percez les trous de montage.
 - d. Utilisez les vis (4,8 mm x 20 mm) pour fixer le support de montage.
 - e. Connectez l'antenne FR, l'antenne GNSS et le cordon d'alimentation à la radio.
 - f. Glissez la radio dans le support de montage, puis fixez-la à l'aide des boutons de verrouillage.
2. Installez le microphone de paume.
 - a. Choisissez un emplacement sur le véhicule où vous pouvez atteindre facilement le microphone de paume.
 - b. Maintenez le support de microphone en place et marquez les trous de montage.
 - c. Percez les trous de montage.
 - d. Utilisez les vis (4 mm x 16 mm) pour fixer le support du microphone.
 - e. Alignez l'index triangle sur le microphone de paume avec celui de la radio.
 - f. Branchez le connecteur d'aviation du microphone de paume dans le port aviation de la radio, puis tournez le connecteur dans le sens des aiguilles d'une montre pour le fixer.
 - g. Placez le microphone de paume sur le support.

Opérations de base

Allumer ou éteindre la radio

- Pour allumer la radio, connectez-la à l'alimentation appuyez longuement sur la touche **Marche-Arrêt**.
- Pour éteindre la radio, appuyez longuement sur la touche **Marche-Arrêt**.

Régler le volume

Faites basculer la touche **Volume** vers le haut pour augmenter le volume ou vers le bas pour le diminuer.

Sélectionner une zone











- Sur l'écran d'accueil, appuyez sur la touche **Retour/Zone**, basculez la touche **Canal/Navigation** pour sélectionner une zone, puis appuyez sur la touche **OK/Menu**.
- Appuyez sur la touche préprogrammée **Zone (+)** ou **Zone (-)**.

Sélectionner un canal

- Sur l'écran d'accueil, faites basculer la touche **Channel/Navigation**.
- Sur l'écran d'accueil, appuyez sur la touche **Retour/Zone**, basculez la touche **Canal/Navigation** pour sélectionner une zone, puis appuyez sur la touche **OK/Menu**. Basculez la touche **Canal/Navigation** pour sélectionner un canal, puis appuyez sur la touche **OK/Menu**.
- Appuyez sur la touche préprogrammée **Canal (+)** ou **Canal (-)**.

Indications de statut

Icônes LCD

Icône	Description
	La radio ne détecte aucun signal.
	Plus de barres indiquent un signal plus fort.
	La radio opère en mode Faible puissance.
	La radio opère en mode Haute puissance.
	Un accessoire est connecté.
	La radio est en cours de balayage.
	La radio est en mode d'urgence.
	Il y a un(des) appel(s) manqué(s).
	Il y a un(des) message(s) manqué(s).
	La boîte de réception est pleine.

Pour plus d'icônes de statut, consultez le *Manuel de l'Utilisateur* correspondant.

Indicateur LED

Indicateur LED	Statut de la radio	
Clignote en vert	La radio est allumée.	
S'illumine en vert	La radio est en cours de réception.	
S'illumine en rouge	La radio est en cours de transmission.	
Clignote lentement en orange	La radio est en cours de balayage ou d'itinérance.	
Clignote rapidement en orange	La radio est en mode d'urgence.	
S'illumine en orange	Temps d'attente des appels : Aucune voix n'est transmise ou reçue pendant un appel. Pendant une telle période, vous pouvez presser et maintenir la touche PTT et parler.	
Clignote en bleu	Toutes les 3 secondes	La fonction BT est activée, mais la radio n'est pas connectée à un aucun appareil BT.
	Toutes les 1,5 seconde	Un appareil BT est connecté.
	Toutes les 0,1 seconde	La fonction BT est désactivée.

Services d'appel

Pour garantir une qualité de voix optimale sur la radio réceptrice, maintenez le microphone à une distance de 2,5 cm à 5 cm de votre bouche lorsque vous parlez.

Passer un appel sur un canal numérique

- Sélectionnez le canal numérique, puis appuyez sur la touche **PTT** et maintenez-la enfoncée.
- Allez à **Menu > Contact**, faites basculer la touche **Canal/Navigation** pour sélectionner un contact, puis appuyez sur la touche **PTT** et maintenez-la enfoncée.

Passer un appel sur un canal analogique

- Appel sans signalement
 - a. Sélectionnez un canal analogique.
 - b. Appuyez et maintenez la touche **PTT** enfoncée.
- Appel avec signalement
 - a. Allez à **Menu > Contact**, ou appuyez la touche préprogrammée **Liste de contact**.
 - b. Basculez la touche **Canal/Navigation** pour sélectionner un contact.
 - c. Appuyez et maintenez la touche **PTT** ou appuyez sur la touche préprogrammée **Appel à une touche**.

Appel d'urgence

La fonction Urgence est configurée et activée par votre vendeur. Pour plus de détails, consultez le *Manuel de l'Utilisateur* correspondant.

Descrizione generale del prodotto

Presentazione del prodotto

Pannello anteriore

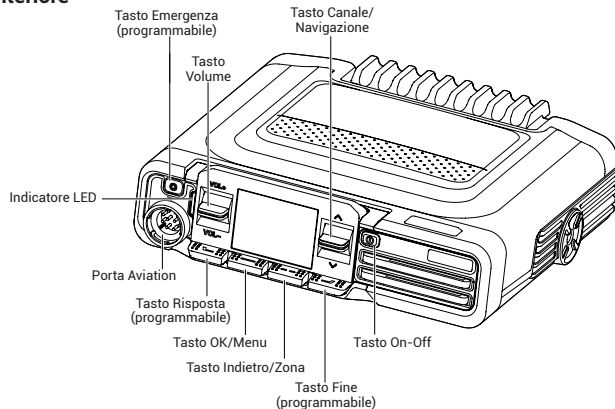

Pannello posteriore

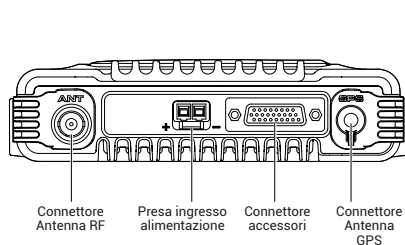

Microfono palmare

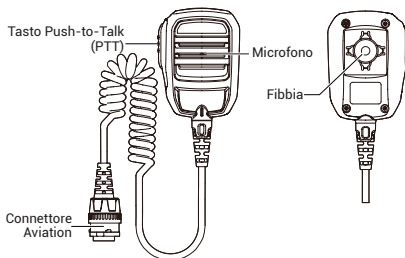

Tasti programmabili

È possibile richiedere al rivenditore di programmare il tasto **Emergenza**, il tasto **Risposta** e il tasto **Fine** come scorciatoie a funzioni radio definibili.

Installazione

Precauzioni

Prima dell'installazione, leggere attentamente le linee guida seguenti:

- Prima dell'installazione, accertarsi che l'alimentazione del veicolo abbia una massa negativa con una tensione di $13,6 \pm 15\%$ V.
- Prima dell'installazione, misurare la lunghezza delle viti che sporgono dalla superficie della radio. Durante l'installazione, eseguire i fori sul veicolo in base alla lunghezza della vite per evitare di danneggiare i cavi del veicolo o altri componenti.
- Utilizzare l'antenna e il cavo di alimentazione approvati dalla Società.
- Utilizzare la staffa di montaggio approvata dalla Società. In caso contrario, la caduta accidentale della radio potrebbe ferire le persone nel veicolo.
- Installate la radio in un luogo in cui sia facile raggiungere il pannello anteriore.
- Per facilitare il cablaggio, mantenere uno spazio sufficiente sul retro della radio.
- Quando si sostituisce il fusibile del cavo di alimentazione CC, accertarsi che il nuovo fusibile condivida le stesse specifiche di quello vecchio.
- Se altri dispositivi di comunicazione come ad esempio ripetitori si trovano nelle vicinanze della radio, mantenere l'antenna di questi dispositivi ad almeno 10 metri di distanza da quella della radio.

Strumenti

- trapano elettrico
- cacciavite Phillips
- cacciavite Torx T20

Parti

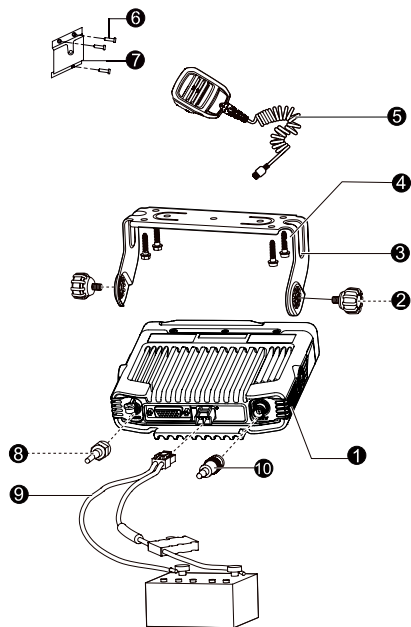

N.	Descrizione parte	N.	Descrizione parte
1	Radio	6	Vite Autofilettante (4 mm x 16 mm)
2	Manopole di bloccaggio	7	Supporto per microfono
3	Staffa di Montaggio	8	Antenna GNSS
4	Vite Autofilettante (4,8 mm x 20 mm)	9	Cavo di Alimentazione (con fusibile)
5	Microfono palmare	10	Antenna RF



NOTA

- L'antenna RF è opzionale.
- L'antenna GNSS è disponibile solo per le radio con la funzione Posizione.

Procedura

1. Installare la radio.
 - a. Selezionare una posizione sul veicolo.
 - b. Tenere la staffa di montaggio nella posizione, quindi contrassegnare i fori di montaggio.
 - c. Praticare dei fori nei fori di montaggio.
 - d. Utilizzare le viti (4,8 mm x 20 mm) per fissare la staffa di montaggio.
 - e. Collegate l'antenna RF, l'antenna GNSS e il cavo di alimentazione alla radio.
 - f. Far scorrere la radio nella staffa di montaggio, quindi fissare le manopole di bloccaggio.
2. Installare il microfono palmare.
 - a. Selezionare una posizione sul veicolo in cui è possibile raggiungere facilmente il microfono palmare.
 - b. Tenere il supporto per microfono nella posizione, quindi contrassegnare i fori di montaggio.
 - c. Praticare dei fori nei fori di montaggio.
 - d. Utilizzare le viti (4 mm x 16 mm) per fissare il supporto per microfono.
 - e. Allineare l'indice triangolare sul microfono palmare con quello sulla radio.
 - f. Collegare il connettore Aviation sul microfono palmare alla porta Aviation della radio, quindi ruotare il connettore in senso orario per fissarlo.
 - g. Posizionare il microfono palmare sul supporto.

Operazioni di base

Accendere o Spegnere la Radio

- Per accendere la radio, collegare la radio all'alimentazione e premere a lungo il tasto **On-Off**.
- Per spegnere la radio, premere a lungo il tasto **On-Off**.

Regolazione del volume

Spostare il tasto **Volume** su per aumentare il volume oppure giù per diminuirlo.

Selezione di una zona

- Nel Schermata principale, premere il tasto **Indietro/Zona**, impostare il tasto **Canale/ Navigazione** per selezionare una zona, quindi premere il tasto **OK/Menu**.
- Premere il tasto preprogrammato **Zona Su** o **Zona Giù**.

Selezione di un canale

- Nella schermata principale, impostare il tasto **Canale/Navigazione**.
- Nel Schermata principale, premere il tasto **Indietro/Zona**, impostare il tasto **Canale/ Navigazione** per selezionare una zona, quindi premere il tasto **OK/Menu**. Impostare il tasto **Canale/Navigazione** per selezionare un canale, quindi premere il tasto **OK/Menu**.
- Premere il tasto preprogrammato **Canale Su** o **Canale Giù**.

Indicazioni di stato

Simboli LCD

Simbolo	Descrizione
	La radio non rileva alcun segnale.
	Più barre indicano una segnale più forte.
	La radio funziona nella modalità a bassa potenza.
	La radio funziona nella modalità ad alta potenza.
	Un accessorio è connesso.
	La radio sta effettuando la scansione.
	La radio è nella modalità di emergenza.
	Sono presenti chiamate perse.
	Sono presenti messaggi non letti.
	La cartella dei messaggi in entrata è piena.

Per maggiori informazioni sui simboli di stato, consultare il relativo *Manuale per l'utente*.

Indicatore LED

Indicatore LED	Stato della radio	
Verde lampeggia	La radio viene accesa.	
Verde fisso	La radio sta ricevendo	
Rosso fisso	La radio sta trasmettendo	
Arancione lampeggia lentamente	La radio sta eseguendo la scansione oppure il roaming.	
Arancione lampeggia rapidamente	La radio è nella modalità di emergenza.	
Arancione fisso	Tempo di messa in attesa per chiamata: Durante una chiamata non viene trasmesso né ricevuto alcuna comunicazione vocale. In questo periodo di tempo, è possibile tenere premuto il tasto PTT e parlare.	
	La funzione BT è abilitata, ma la radio non è collegata da alcun dispositivo BT.	
Blu lampeggia	Ogni 3 sec	La funzione BT è abilitata, ma la radio non è collegata da alcun dispositivo BT.
	Ogni 1,5 sec	Un dispositivo BT è connesso.
	Ogni 0,1 sec	La funzione BT è in fase di disattivazione.

Servizi per le chiamate

Per assicurare una qualità della voce ottimale sulla radio ricevente, tenere il microfono a circa 2,5-5 centimetri dalla bocca mentre si parla.

Fare una chiamata su un canale digitale

- Selezionare un canale digitale, quindi premere e tenere premuto il tasto **PTT**.
- Passare a **Menu > Contatti**, impostare il tasto **Canale/Navigazione** per selezionare un contatto e quindi premere e tenere premuto il tasto **PTT**.

Fare una chiamata su un analogico

- Chiamata Senza Segnalazione
 - a. Selezionare un canale analogico.
 - b. Premere e tenere premuto il tasto **PTT**.
- Chiamata con segnalazione
 - a. Passare a **Menu > Contatto** oppure premere il tasto preprogrammato **Lista contatti**.
 - b. Impostare il tasto **Canale/Navigazione** per selezionare un contatto.
 - c. Premere e tenere premuto il tasto **PTT** o il tasto preprogrammato **Chiamata rapida**.

Chiamata di emergenza

La funzione di emergenza è configurata e abilitata dal rivenditore. Per i dettagli, consultare il relativo *Manuale per l'utente*.

Generalidades del producto

Disposición del producto

Panel delantero

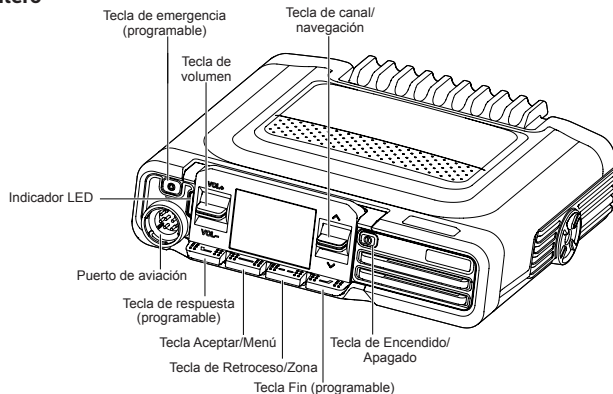

Panel trasero

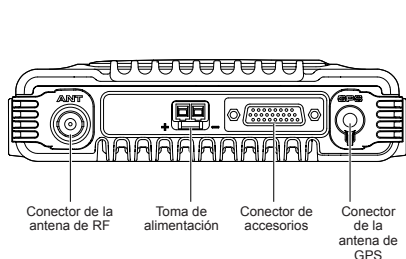

Micrófono de mano

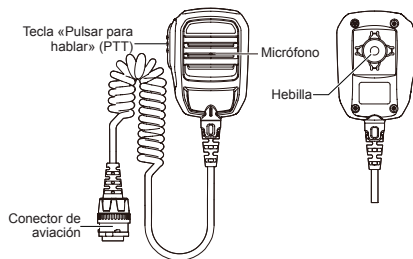

Teclas programables

Puede solicitar a su concesionario que programe las teclas de **Emergencia de Respuesta** y de **Fin** como atajos de teclado de las funciones de radio asignables.

Instalación

Precauciones

Antes de la instalación, lea atentamente las indicaciones siguientes:

- Antes de la instalación, compruebe que la alimentación eléctrica del vehículo tiene un voltaje de $13,6 \pm 15\%$ V con negativo a masa.
- Antes de la instalación, mida la longitud de los tornillos que sobresalen de la superficie de la radio. Durante la instalación, taladre los orificios en el vehículo de acuerdo con la longitud de los tornillos para no dañar los cables del vehículo ni otros componentes.
- Utilice la antena y el cable de alimentación aprobados por la Empresa.
- Instale la brida de montaje aprobada por la Empresa. Si no lo hace así, la radio podría caer accidentalmente y dañar a los ocupantes del vehículo.
- Instale la radio en una posición en la que pueda alcanzar cómodamente el panel delantero.
- Para facilitar el cableado, deje suficiente espacio en la parte de detrás de la radio.
- Al sustituir el fusible del cable de alimentación CC, compruebe que el fusible nuevo tenga las mismas especificaciones que el antiguo.
- Si hay algún otro dispositivo de comunicaciones, como repetidores, cerca de la radio, mantenga la antena de dichos dispositivos a como mínimo 10 m de la antena de la radio.

Herramientas

- Taladradora eléctrica
- Destornillador Phillips
- Destornillador torx T20

Piezas

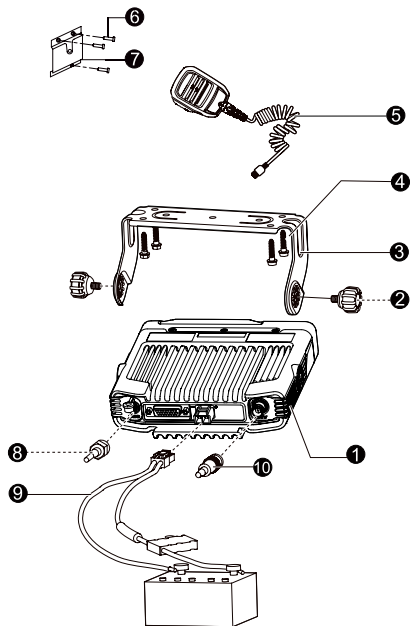

N.º	Nombre de la pieza	N.º	Nombre de la pieza
1	Radio	6	Tornillo autotaladrante (4 x 16 mm)
2	Mandos de bloqueo	7	Gancho del micrófono
3	Brida de montaje	8	Antena de GNSS
4	Tornillo autotaladrante (4,8 x 20 mm)	9	Cable de corriente (con fusible)
5	Micrófono de mano	10	Antena de RF



NOTA

- La antena de RF es opcional.
- La antena de GNSS solo está disponible para radios con función de ubicación.

Procedimiento

1. Instalación de la radio.
 - a. Seleccione una posición en el vehículo.
 - b. Sujete la brida de montaje en la posición y marque los orificios de montaje.
 - c. Taladre los orificios en los orificios de montaje.
 - d. Use los tornillos (4,8 x 20 mm) para fijar la brida de montaje.
 - e. Conecte la antena de RF, la antena de GNSS y el cable de corriente a la radio.
 - f. Deslice la radio en la brida de montaje y luego fjela con los mandos de bloqueo.
2. Instale el micrófono de mano.
 - a. Seleccione una posición en el vehículo donde pueda alcanzar fácilmente el micrófono de mano.
 - b. Sujete el soporte del micrófono en la posición y marque los orificios de montaje.
 - c. Taladre los orificios en los orificios de montaje.
 - d. Use los tornillos (4 x 16 mm) para fijar el soporte del micrófono.
 - e. Alinee el índice del triángulo del micrófono de mano con el de la radio.
 - f. Enchufe el conector de aviación del micrófono en el puerto de aviación de la radio y gire el conector en el sentido de las agujas del reloj para sujetarlo.
- g. Coloque el micrófono de mano en el colgador.

Operaciones básicas

Encendido y apagado de la radio

- Para encender la radio, conéctela a la alimentación de la radio o pulse prolongadamente la tecla **Encendido-Apagado**.
- Para apagar la radio, pulse prolongadamente la tecla **Encendido-Apagado**.

Ajuste del volumen

Desplace la tecla de **Volumen** hacia arriba para aumentar el volumen o hacia abajo para reducirlo.

Selección de una zona











- En la pantalla de inicio pulse la tecla de **Retroceso/Zona**, mueva la tecla **Canal/Navegación** para seleccionar una zona y pulse la tecla **Aceptar/Menú**.
- Pulse la tecla preprogramada **Zona arriba** o **Zona abajo**.

Selección de un canal

- En la pantalla inicial, conmute la tecla **Canal/Navegación**.
- En la pantalla de inicio pulse la tecla de **Retroceso/Zona**, mueva la tecla **Canal/Navegación** para seleccionar una zona y pulse la tecla **Aceptar/Menú**. Desplace la tecla de **Canal/Navegación** para seleccionar un canal y después pulse la tecla **Aceptar/Menú**.
- Pulse la tecla preprogramada **Canal arriba** o **Canal abajo**.

Indicaciones de estado

Iconos de la pantalla LCD

Icono	Descripción
	La radio no detecta ninguna señal.
	Más barras indican una señal más fuerte.
	La radio funciona en modo de baja potencia.
	La radio funciona en modo de alta potencia.
	Hay un accesorio conectado.
	La radio está escaneando.
	La radio está en modo de emergencia.
	Hay llamada(s) perdida(s).
	Hay mensaje(s) sin leer.
	El buzón de entrada está lleno.

En el *Manual del usuario* se explican más iconos de estado.

Indicador LED

Indicador LED	Estado de la radio
Destella en verde	La radio se está encendiendo.
Brilla en verde	La radio está recibiendo.
Brilla en rojo	La radio está transmitiendo.
Destella en naranja lentamente	La radio está escaneando o en itinerancia.
Destella en naranja rápidamente	La radio está en modo de emergencia.
Brilla en naranja	Tiempo de suspensión de llamada: No se transmite ni recibe ninguna voz durante una llamada. Durante este período, puede pulsar y mantener la tecla PTT y hablar.
Destella en azul	Cada 3 s La función BT está habilitada pero la radio no está conectada a ningún dispositivo BT.
	Cada 1,5 s Hay un dispositivo BT conectado.
	Cada 0,1 s La función BT está deshabilitada.

Servicios de llamada

Para garantizar una calidad óptima de la voz en la radio receptora, mantenga el micrófono entre 2,5 y 5 cm de la boca mientras habla.

Realizar una llamada por canal digital

- Seleccione un canal digital y pulse y mantenga pulsada la tecla **PTT**.
- Vaya a **Menú > Contacto**, desplace la tecla **Canal/Navegación** para seleccionar un contacto y luego pulse y mantenga pulsada la tecla **PTT**.

Realizar una llamada por canal analógico

- Llamada sin señalización
 - a. Seleccione un canal analógico.
 - b. Pulse y mantenga pulsada la tecla **PTT**.
- Llamada con señalización
 - a. Vaya a **Menú > Contacto** o pulse la tecla preprogramada **Lista de contactos**.
 - b. Pulse la tecla **Canal/Navegación** para seleccionar un contacto.
 - c. Pulse y mantenga pulsada la tecla **PTT** o pulse la tecla preprogramada **Llamada con un solo toque**.

Llamada de emergencia

La función de Emergencia la configura y habilita su concesionario. Si desea información más detallada, consulte el correspondiente *Manual del usuario*.

Produkt Überblick

Produktlayout

Vorderseite

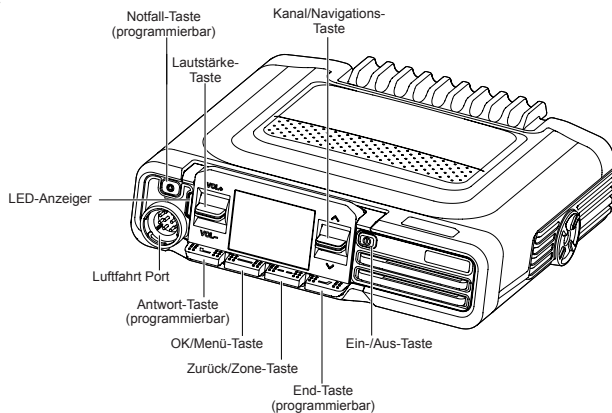

Rückseite

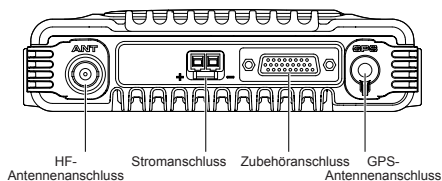

Palm-Mikrofon

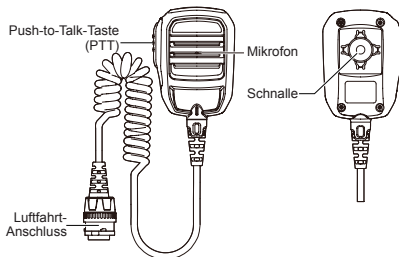

Programmierbare Tasten

Sie können Ihren Händler bitten, die **Notruf-Taste**, **Antwort-Taste** und **Ende-Taste** als Schnellzugriffe auf zuweisbare Funkfunktionen zu programmieren.

Einbau

Vorsichtsmaßnahmen

Lesen Sie vor dem Einbau die folgenden Richtlinien sorgfältig durch:

- Stellen Sie vor dem Einbau sicher, dass das Bordnetz eine negative Masse mit einer Spannung von $13,6 \pm 15\%$ V hat.
- Messen Sie vor dem Einbau die Länge der Schrauben, die aus der Oberfläche des Funkgeräts herausragen. Bohren Sie während dem Einbau die Löcher am Fahrzeug entsprechend der Schraubenlänge, um eine Beschädigung der Fahrzeugkabel oder anderer Komponenten zu vermeiden.
- Verwenden Sie die vom Unternehmen genehmigte Antenne und das Netzkabel.
- Verwenden Sie die vom Unternehmen zugelassene Montagehalterung. Andernfalls können Personen im Fahrzeug durch versehentliches Herunterfallen des Funkgeräts verletzt werden.
- Bauen Sie das Funkgerät an einer Position ein, an der Sie die Frontplatte leicht erreichen können.
- Um die Verkabelung zu erleichtern, lassen Sie auf der ausreichenden Platz auf der Rückseite des Funkgeräts.
- Stellen Sie beim Ersetzen der Sicherung für das Gleichstromkabel sicher, dass die neue Sicherung die gleichen Spezifikationen wie die alte hat.
- Wenn sich andere Kommunikationsgeräte wie Repeater in der Nähe des Funkgeräts befinden, halten Sie die Antenne dieser Geräte mindestens 10 Meter von der des Funkgeräts entfernt.

Werkzeuge

- elektrisches Bohrmaschine
- Kreuzschlitzschraubendreher
- T20 Torx-Schraubendreher

Teile

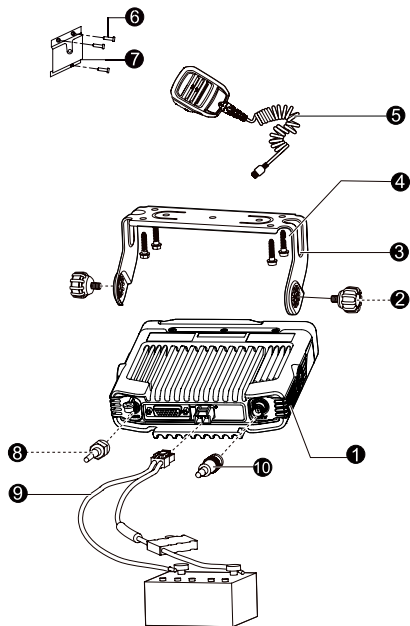

Nr.	Bauteilname	Nr.	Bauteilname
1	Funkgerät	6	Selbstschneidende Schraube (4 mm x 16 mm)
2	Verriegelungsknöpfe	7	Mikrofon-Aufhänger
3	Montagehalterung	8	GNSS- Antenne
4	Selbstschneidende Schraube (4,8 mm x 20 mm)	9	Netzkabel (mit Sicherung)
5	Handmikrofon	10	HF-Antenne

HINWEIS

- Die HF-Antenne ist optional.
- Die GNSS-Antenne ist nur für Funkgeräte mit Standortfunktion verfügbar.

Verfahrensweise

- Funkgerät einbauen.
 - Wählen Sie eine Stelle am Fahrzeug aus.
 - Halten Sie die Montagehalterung an die Stelle und markieren Sie dann die Montagelöcher.
 - Bohren Sie Löcher an den Befestigungslöchern.
 - Verwenden Sie die Schrauben (4,8 mm x 20 mm), um die Montagehalterung zu befestigen.
 - Verbinden Sie die HF-Antenne, die GNSS-Antenne und das Netzkabel an das Funkgerät.
 - Schieben Sie das Funkgerät in die Montagehalterung und befestigen Sie dann die Verriegelungsknöpfe.
- Installieren Sie das Handmikrofon.
 - Wählen Sie eine Stelle am Fahrzeug, an der Sie das Handflächenmikrofon leicht erreichen können.
 - Halten Sie den Mikrofonhalter an die Stelle und markieren Sie dann die Befestigungslöcher.
 - Bohren Sie Löcher an den Befestigungslöchern.
 - Befestigen Sie den Mikrofonhalter mit den Schrauben (4 mm x 16 mm).
 - Richten Sie die dreieckige Markierung am Handflächenmikrofon an der am Funkgerät aus.
 - Stecken Sie den Luftfahrtanschluss des Handflächenmikrofons in den Luftfahrtanschluss des Funkgeräts und drehen Sie den Anschluss dann im Uhrzeigersinn, um ihn zu sichern.
 - Platzieren Sie das Handflächenmikrofon auf der Aufhängung.

Grundlegende Bedienungen

Funkgerät Ein- oder Ausschalten

- Um das Funkgerät einzuschalten, verbinden Sie das Funkgerät an die Stromversorgung oder drücken Sie lange die **Ein-Aus**-Taste.
- Um das Funkgerät auszuschalten, drücken Sie lange auf die **Ein-Aus**-Taste.

Lautstärke einstellen

Drücken Sie die **Lautstärke**-Taste nach oben, um die Lautstärke zu erhöhen, oder nach unten, um die Lautstärke zu verringern.

Zone auswählen











- Drücken Sie auf dem Startbildschirm die Taste **Zurück/Zone**, schalten Sie die **Kanal/Navigation**-Taste um, um eine Zone auszuwählen, und drücken Sie dann die Taste **OK/Menü**.
- Drücken Sie die vorprogrammierte **Zone-Up**-Taste oder **Zone-Down**-Taste.

Kanal Auswählen

- Schalten Sie auf dem Startbildschirm die **Kanal/Navigations**-Taste um.
- Drücken Sie auf dem Startbildschirm die Taste **Zurück/Zone**, schalten Sie die **Kanal/Navigation**-Taste um, um eine Zone auszuwählen, und drücken Sie dann die Taste **OK/Menü**. Drücken Sie die **Kanal/Navigation**-Taste, um einen Kanal auszuwählen, und drücken Sie dann die Taste **OK/Menü**.
- Drücken Sie die vorprogrammierte **Kanal-Auf**-Taste oder die **Kanal-Ab**-Taste.

Statusanzeigen

LCD Symbole

Symbol	Beschreibung
	Das Funkgerät erkennt kein Signal.
	Mehr Balken zeigen ein stärkeres Signal an.
	Das Funkgerät arbeitet im niedrigen Leistungsmodus.
	Das Funkgerät arbeitet im hohen Leistungsmodus.
	Ein Zubehörtel ist verbunden.
	Das Funkgerät scannt.
	Das Funkgerät befindet sich im Notfallmodus.
	Es gibt (einen) entgangene(r) Anruf(e).
	Es gibt (eine) ungelesene(n) Nachricht(en).
	Der Posteingang ist voll.

Weitere Statussymbole finden Sie im entsprechenden *Benutzerhandbuch*.

LED-Anzeiger

LED-Anzeiger	Funkgerätestatus
Blinkt grün	Das Funkgerät wird eingeschaltet.
Leuchtet grün	Das Funkgerät empfängt.
Leuchtet rot	Das Funkgerät überträgt.
Blinkt langsam orange	Das Funkgerät scannt oder roamt.
Blinkt schnell orange	Das Funkgerät befindet sich im Notfallmodus.
Leuchtet orange	Wartezeit für Anrufe: Während eines Anrufs wird keine Sprache übertragen oder empfangen. Innerhalb eines solchen Zeitraums können Sie die PTT -Taste gedrückt halten und sprechen.
Blinkt blau	Die BT-Funktion ist aktiviert, aber das Rundfunkgerät ist mit keiner verbunden BT-Gerät. Alle 3 Sek. Alle 1,5 Sek. Alle 0,1 Sek.

Anruf-Service

Um eine optimale Sprachqualität auf dem empfangenden Funkgerät zu gewährleisten, halten Sie das Mikrofon beim Sprechen 2,5 cm bis 5 cm von Ihrem Mund entfernt.

Einen Anruf auf einem digitalen Kanal einleiten

- Wählen Sie einen digitalen Kanal und halten Sie dann die **PTT**-Taste gedrückt.
- Gehen Sie zu **Menü > Kontakt**, schalten Sie die **Kanal-/Navigation**-Taste um, um einen Kontakt auszuwählen, und halten Sie dann die **PTT**-Taste gedrückt.

Einen Anruf auf einem analogen Kanal einleiten

- Anruf ohne Signalisierung
 - a. Wählen Sie einen analogen Kanal aus.
 - b. Halten Sie die **PTT**-Taste gedrückt.
- Anruf mit Signalisierung
 - a. Gehen Sie zu **Menü > Kontakt** oder drücken Sie die vorprogrammierte **Kontaktliste-Taste**.
 - b. Schalten Sie die **Kanal-/Navigations**-Taste um, um einen Kontakt auszuwählen.
 - c. Halten Sie die **PTT**-Taste gedrückt oder drücken Sie die vorprogrammierte **One Touch Anruf**-Taste.

Notruf

Die Notfallfunktion wird von Ihrem Händler konfiguriert und aktiviert. Einzelheiten finden Sie im entsprechenden *Benutzerhandbuch*.

Visão geral do produto

Layout do produto

Painel dianteiro

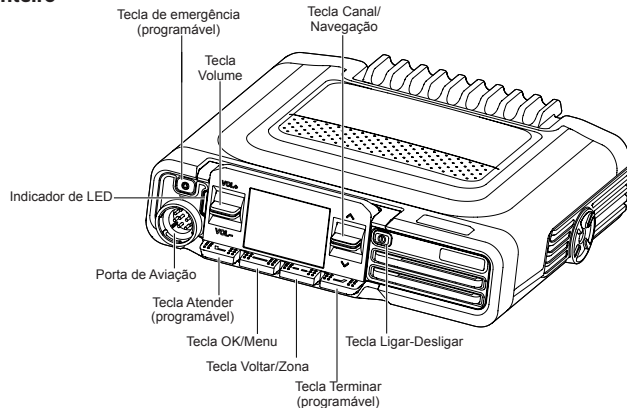

Painel traseiro

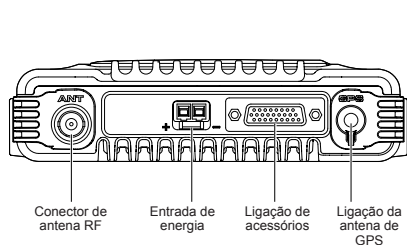

Microfone de mão

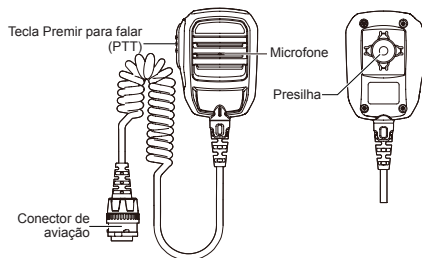

Teclas programáveis

Pode solicitar ao representante da marca que programe a tecla de **Emergência**, a tecla **Atender** e a tecla **Terminar** como atalhos de funções atribuíveis do rádio.

Instalação

Precauções

Leia com atenção as seguintes orientações antes da instalação:

- Antes da instalação, certifique-se de que a alimentação do veículo tem ligação terra negativa com tensão de $13,6 \pm 15\%$ V.
- Antes da instalação, meça o comprimento dos parafusos que sobressaem da superfície do rádio. Durante a instalação, faça os furos no veículo de acordo com o comprimento do parafuso para evitar danificar cabos ou outros componentes do veículo.
- Use a antena e o cabo de alimentação aprovados pela Empresa.
- Use o suporte de montagem aprovado pela Empresa. Caso contrário, a queda acidental do rádio pode ferir quem estiver no veículo.
- Instale o rádio numa posição que lhe permita aceder facilmente ao painel dianteiro.
- Para facilitar a ligação elétrica, mantenha espaço suficiente na parte de trás do rádio.
- Ao substituir o fusível do cabo de alimentação DC, certifique-se de que o novo fusível partilha a mesma especificação do antigo.
- Se houver outros dispositivos de comunicação, tais como repetidores, na proximidade imediata do rádio, a antena desses dispositivos deve estar a uma distância de, pelo menos, 10 metros do rádio.

Ferramentas

- broca elétrica
- Chave de parafusos Philips
- Chave de parafusos Torx T20

Peças

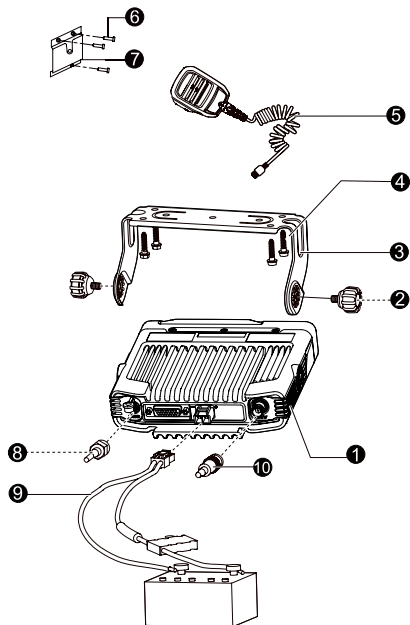

N.º	Designação da peça	N.º	Designação da peça
1	Rádio	6	Parafuso perfurante (4 mm x 16 mm)
2	Botões de bloqueio	7	Gancho do microfone
3	Suporte de montagem	8	Antena de GNSS
4	Parafuso perfurante (4,8 mm x 20 mm)	9	Cabo de alimentação (com fusível)
5	Microfone de mão	10	Antena de RF



NOTA

- A antena de RF é opcional.
- A antena de GNSS está disponível apenas para rádios com a funcionalidade de Localização.

Procedimento

1. Instalar o rádio.
 - a. Escolha um local no veículo.
 - b. Segure no suporte de montagem no local a fixar e depois marque os furos de montagem que irá fazer.
 - c. Faça os furos de montagem nos locais marcados.
 - d. Use os parafusos (4,8 mm x 20 mm) para fixar o suporte de montagem.
 - e. Ligue a antena de RF, a antena de GNSS e o cabo de alimentação ao rádio.
 - f. Deslize o rádio para o suporte de montagem e de seguida aperte os botões de bloqueio.
2. Instale o microfone de mão.
 - a. Escolha um local no veículo que lhe permita alcançar facilmente o microfone de mão.
 - b. Segure no gancho do microfone no local a fixar e depois marque os furos de montagem que irá fazer.
 - c. Faça os furos de montagem nos locais marcados.
 - d. Use os parafusos (4 mm x 16 mm) para fixar o gancho do microfone.
 - e. Alinhe o indicador triangular do microfone de mão com o do rádio.
 - f. Ligue o adaptador de aviação no microfone de mão à entrada do adaptador de aviação no rádio e de seguida rode o conector no sentido dos ponteiros do relógio para fixá-lo.
 - g. Coloque o microfone de mão no gancho.

Operações básicas

Ligar ou desligar o rádio

- Para ligar o rádio (On), ligue o rádio à fonte de alimentação e mantenha premida a tecla **Ligar-Desligar (On-Off)**.
- Para desligar o rádio (Off), mantenha premida a tecla **Ligar-Desligar (On-Off)**.

Regular o volume

Prima a tecla **Volume** para cima para aumentar o volume ou para baixo para diminuir o volume.

Selecionar uma zona











- No ecrã inicial, prima a tecla **Voltar/Zona**, prima a tecla **Canal/Navegação** para selecionar uma zona e de seguida prima a tecla **OK/Menu**.
- Prima a tecla pré-programada **Zona para cima** ou **Zona para baixo**.

Selecionar um Canal

- No ecrã inicial, prima a tecla **Canal/Navegação**.
- No ecrã inicial, prima a tecla **Voltar/Zona**, prima a tecla **Canal/Navegação** para selecionar uma zona e de seguida prima a tecla **OK/Menu**. Prima a tecla **Canal/Navegação** para selecionar uma conversa e depois prima a tecla **OK/Menu**.
- Prima a tecla pré-programada **Canal para cima** ou **Canal para baixo**.

Indicações de estado

Ícones de LCD

Ícone	Descrição
	O rádio não deteta nenhum sinal.
	Mais barras indicam sinal mais forte.
	O rádio funciona em modo de baixa potência.
	O rádio funciona em modo de alta potência.
	Está conectado um acessório.
	O rádio está a procurar sinal.
	O rádio está em modo de emergência.
	Há chamada(s) não atendida(s).
	Há mensagem(ens) não lida(s).
	A caixa de entrada está cheia.

Consulte o respetivo *Manual do utilizador* para conhecer mais ícones de estado.

Indicador de LED

Indicador de LED	Estado do rádio	
Pisca em verde	O rádio está a ser ligado.	
Brilha em verde	O rádio está a receber.	
Brilha em vermelho	O rádio está a transmitir.	
Pisca em laranja lentamente	O rádio está a procurar sinal ou está em roaming.	
Pisca em laranja rapidamente	O rádio está em modo de emergência.	
Brilha em laranja	Tempo de espera: Durante uma chamada não há transmissão nem receção de voz. Nesse período, pode premir sem soltar a tecla PTT para falar.	
Pisca em azul	A funcionalidade BT está ativada, mas o rádio não está ligado a nenhum dispositivo BT.	
	A cada 3 segundos	Está ligado um dispositivo BT.
	A cada 1,5 segundo	Está ligado um dispositivo BT.
A cada 0,1 segundo	A funcionalidade BT está a ser desativada.	

Serviços de chamada

Para garantir uma qualidade ideal de voz no rádio recetor, mantenha o microfone a uma distância de 2,5 cm a 5 cm da boca quando estiver a falar.

Fazer uma chamada num canal digital

- Selecione um canal digital e depois prima sem soltar a tecla **PTT**.
- Vá a **Menu > Contacto**, prima a tecla **Canal/Navegação** para selecionar um contacto e de seguida prima sem soltar a tecla **PTT**.

Fazer uma chamada num canal analógico

- Chamada sem sinalização
 - a. Selecionar um canal analógico.
 - b. Prima sem soltar a tecla **PTT**.
- Chamada com sinalização
 - a. Vá a **Menu > Contacto** ou prima a tecla pré-programada **Lista de contactos**.
 - b. Prima a tecla **Canal/Navegação** para selecionar um contacto.
 - c. Prima sem soltar a tecla **PTT**, ou prima a tecla pré-programada **Chamada com um toque**.

Chamada de emergência

A funcionalidade Emergência é configurada e ativada pelo seu representante da marca. Consulte o respetivo *Manual do utilizador* para mais detalhes.

Informacje ogólne

Budowa produktu

Panel przedni

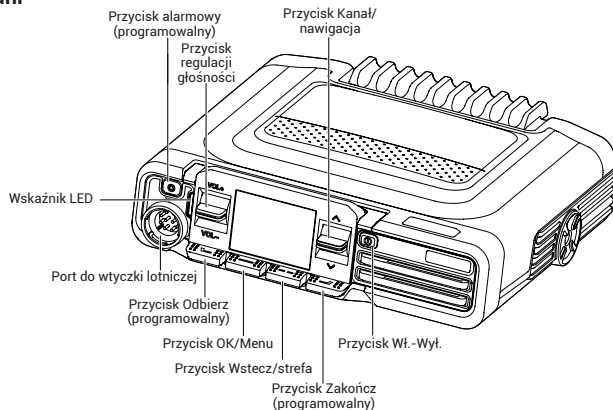

Panel tylni

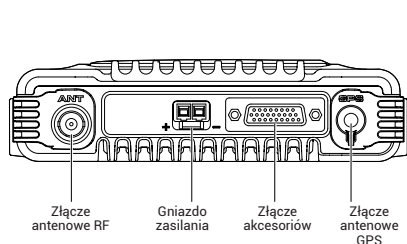

Mikrofon do ręki

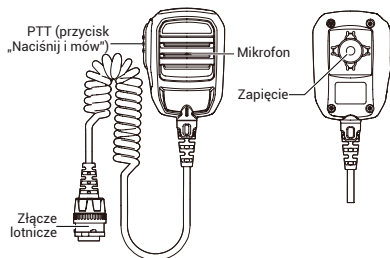

Przyciski programowalne

Możesz poprosić sprzedawcę o zaprogramowanie przycisku **alarmowego**, przycisku **Odbierz** i **Zakończ** jako skrótów do przypisywanych funkcji radiotelefonu.

Instalacja

Ostrzeżenia

Przed montażem należy uważnie przeczytać poniższe instrukcje:

- Przed montażem należy upewnić się, że zasilanie pojazdu ma uziemienie ujemne o napięciu $13,6 \pm 15\%$ V.
- Przed montażem należy zmierzyć długość śrub wystających z radiotelefonu. Podczas montażu należy wywierć otwory w pojeździe odpowiadające długości śrub, aby uniknąć uszkodzenia przewodów pojazdu lub innych elementów.
- Użyj anteny i przewodu zasilającego zatwierdzonego przez sprzedawcę.
- Użyj wspornika montażowego zatwierdzonego przez sprzedawcę. W przeciwnym razie przypadkowe spadnięcie urządzenia może spowodować obrażenia osób znajdujących się w pojeździe.
- Zainstaluj radiotelefon w miejscu, w którym możesz łatwo sięgnąć do panelu przedniego.
- Aby ułatwić umieszczenie kabli, zachowaj odpowiednią ilość miejsca z tyłu radiotelefonu.
- Podczas wymiany bezpiecznika w przewodzie zasilającym upewnij się, że nowy bezpiecznik ma takie same dane techniczne jak stary.
- Jeśli w pobliżu radiotelefonu znajdują się inne urządzenia do komunikacji, takie jak przekazniki, należy umieścić antenę tych urządzeń w odległości co najmniej 10 metrów od anteny radiotelefonu.

Narzędzia

- Wiertarka elektryczna
- Śrubokręt krzyżakowy Phillips
- Wkrętak Torx T20

Części

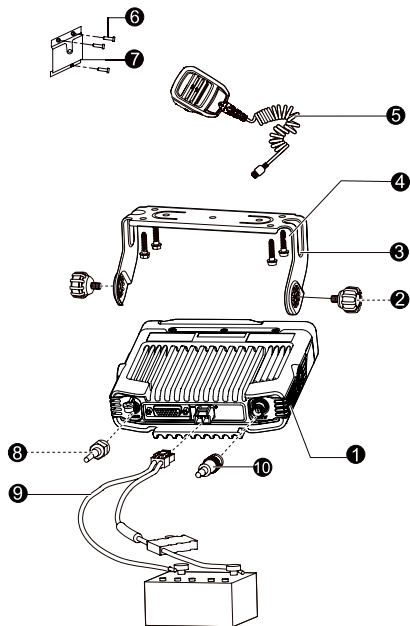

Nr	Nazwa elementu	Nr	Nazwa elementu
1	Radiotelefon	6	Śruba samogwintująca (4 mm x 16 mm)
2	Pokrętła blokujące	7	Uchwyt do mikrofonu
3	Uchwyt montażowy	8	Antena GNSS
4	Śruba samogwintująca (4,8 mm x 20 mm)	9	Przewód zasilający (z bezpiecznikiem)
5	Mikrofon do ręki	10	Antena RF

UWAGA

- Antena RF jest opcjonalna.
- Antena GNSS jest dostępna tylko dla radiotelefonów z funkcją lokalizacji.

Procedura

1. Zainstaluj radiotelefon.
 - a. Wybierz miejsce montażu w pojeździe.
 - b. Przytrzymaj wspornik montażowy w odpowiednim miejscu, a następnie zaznacz otwory montażowe.
 - c. Wywierć dziury w miejscach otworów montażowych.
 - d. Użyj śrub (4,8 mm x 20 mm), aby zamocować wspornik montażowy.
 - e. Podłącz antenę RF, antenę GNSS i przewód zasilający do radiotelefonu.
 - f. Wsuń radiotelefon do wspornika, a następnie zamocuj pokrętła blokujące.
2. Zainstaluj mikrofon do ręki.
 - a. Wybierz miejsce w pojeździe, w którym możesz łatwo sięgnąć do mikrofonu do ręki.
 - b. Przytrzymaj uchwyt mikrofonu w odpowiednim miejscu, a następnie zaznacz otwory montażowe.
 - c. Wywierć dziury w miejscach otworów montażowych.
 - d. Użyj śrub (4 mm x 16 mm), aby zamocować uchwyt.
 - e. Dopasuj trójkątny wskaźnik na mikrofonie do ręki do wskaźnika na radiotelefonie.
 - f. Podłącz złącze lotnicze mikrofonu do portu lotniczego w radiotelefonie, a następnie obróć je zgodnie z ruchem wskazówek zegara w celu zamocowania.
 - g. Umieść mikrofon w uchwycie.

Podstawowa obsługa

Włączanie lub wyłączenie radiotelefonu

- Aby włączyć radiotelefon, podłącz urządzenie do zasilania lub naciśnij długo przycisk **Wł.-Wyl.**
- Aby wyłączyć radiotelefon, naciśnij długo przycisk **Wł.-Wyl.**

Regulacja głośności

Przełącz przycisk **regulacji głośności** w górę, aby zwiększyć głośność lub w dół, aby ją zmniejszyć.

Wybór strefy











- Na ekranie głównym naciśnij przycisk **Wstecz/strefa**, przełącz przycisk **Kanał/nawigacja**, aby wybrać strefę, a następnie naciśnij przycisk **OK/Menu**.
- Naciśnij zaprogramowany wcześniej przycisk **Strefa w górę** lub **Strefa w dół**.

Wybór kanału

- Na ekranie głównym naciśnij przycisk **Kanał/nawigacja**.
- Na ekranie głównym naciśnij przycisk **Wstecz/strefa**, przełącz przycisk **Kanał/nawigacja**, aby wybrać strefę, a następnie naciśnij przycisk **OK/Menu**. Przełącz przycisk **Kanał/nawigacja**, aby wybrać kanał, a następnie naciśnij przycisk **OK/Menu**.
- Naciśnij zaprogramowany wcześniej przycisk **Strefa w górę** lub **Strefa w dół**.

Wskaźniki statusu

Ikony wyświetlacza LCD

Ikona	Objaśnienie
	Radiotelefon nie wykrywa sygnału.
	Większa liczba słupków oznacza silniejszy sygnał.
	Radiotelefon działa w trybie niskiej mocy.
	Radiotelefon działa w trybie wysokiej mocy.
	Podłączono wyposażenie dodatkowe.
	Radiotelefon jest w trybie skanowania.
	Radiotelefon jest w trybie alarmowym.
	Jest/są nieodebrane połączenia.
	Jest/są nieprzeczytane wiadomości.
	Skrzynka odbiorcza jest pełna.

Więcej informacji na temat ikon statusu można znaleźć w odpowiedniej *instrukcji obsługi*.

Wskaźnik LED

Wskaźnik LED	Status radiotelefonu
Miga na zielono	Radiotelefon jest włączony.
Świeci na zielono	Radiotelefon jest w trybie odbierania.
Świeci na czerwono	Radiotelefon jest w trybie nadawania.
Powoli miga na pomarańczowo	Radiotelefon jest w trybie skanowania lub roamingu.
Szybko miga na pomarańczowo	Radiotelefon jest w trybie alarmowym.
Świeci na pomarańczowo	Czas zawieszenia połączenia: Brak nadawania lub odbioru głosu podczas połączenia. W tym czasie możesz nacisnąć i przytrzymać przycisk PTT i mówić.
Miga na niebiesko	Co 3 sek. Funkcja BT jest włączona, ale radiotelefon nie jest podłączony do urządzenia BT.
	Co 1,5 sek. Połączony z urządzeniem BT.
	Co 0,1 sek. Funkcja BT jest wyłączana.

Usługi połączeń

Aby zapewnić optymalną jakość głosu w radiotelefonie, podczas mówienia trzymaj mikrofon w odległości od 2,5 cm do 5 cm od ust.

Wykonywanie połączenia na kanale cyfrowym

- Wybierz kanał cyfrowy, a następnie naciśnij i przytrzymaj przycisk **PTT**.
- Przejdź do **Menu > Kontakt**, przełącz przycisk **Kanał/nawigacja**, aby wybrać kontakt, a następnie przyciśnij i przytrzymaj przycisk **PTT**.

Wykonywanie połączenia na kanale analogowym

- Połączenie bez sygnalizacji
 - Wybierz kanał analogowy.
 - Naciśnij i przytrzymaj przycisk **PTT**.
- Połączenie z sygnalizacją
 - Przejdź do **Menu > Kontakt**, lub naciśnij zaprogramowany wcześniej przycisk **Lista kontaktów**.
 - Przełącz przycisk **Kanał/nawigacja**, aby wybrać kontakt.
 - Naciśnij i przytrzymaj przycisk **PTT**, lub naciśnij zaprogramowany wcześniej przycisk **połączenia za pomocą jednego przycisku**.

Połączenie alarmowe

Funkcja połączenia alarmowego jest konfigurowana i włączana przez sprzedawcę. Szczegółowe informacje znajdziesz w *instrukcji obsługi*.

Popis výrobku

Rozvržení výrobku

Přední panel

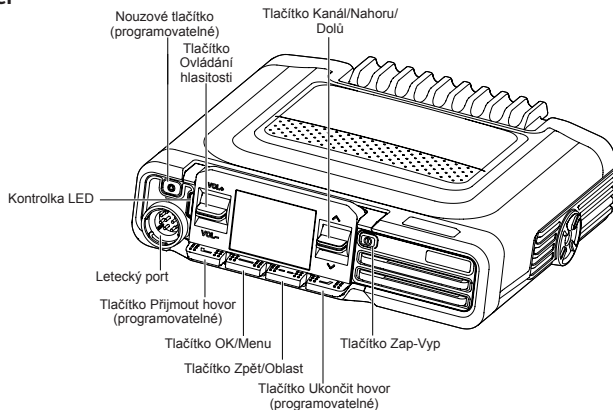

Zadní panel

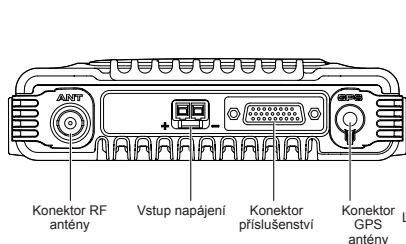

Ruční mikrofon

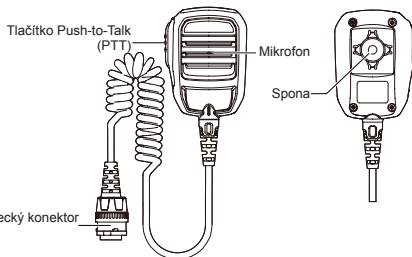

Programovatelná tlačítka

Můžete požádat Vašeho prodejce o naprogramování **Nouzového tlačítka**, tlačítka **Přijmout hovor**, a **Ukončit hovor** jako zkratky k funkcím radiostanice.

Instalace

Bezpečnostní opatření

Před instalací si pozorně přečtěte následující pokyny:

- Před instalací se ujistěte, že zdroj napájení vozidla má záporné uzemnění s napětím 13,6±15% V.
- Před instalací zkontrolujte, kam budou dosahovat šrouby od spodní strany radiostanice. Během instalace ve vozidle vyvrtejte opatrně montážní otvory v závislosti na délce šroubů, abyste zabránili poničení elektroinstalace vozidla a jeho dalších částí.
- Použijte anténu a napájecí kabel schválené společností Hytera.
- Použijte montážní držák schválený společností Hytera. V opačném případě by při náhodném pádu radiostanice mohlo dojít ke zranění osob ve vozidle.
- Radiostanici instalujte v místě, kde pohodlně dosáhnete na její přední panel.
- Zajistěte dostatečný prostor v zadní části radiostanice pro usnadnění elektroinstalace.
- Při výměně pojistky DC napájecího kabelu se ujistěte, že má stejná specifiká jako pojistka původní.
- Pokud se v blízkosti radiostanice nachází jiné přístroje jako opakovače, udržujte anténu těchto přístrojů ve vzdálenosti alespoň 10 metrů od radiostanice.

Nářadí

- Elektrická vrtačka
- Křížový šroubovák
- Šroubovák torx T20

Součásti

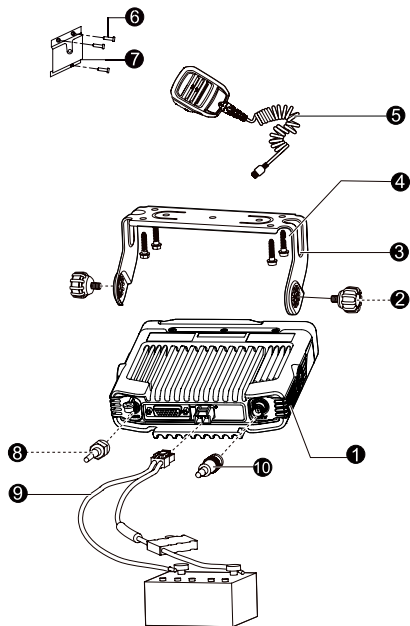

č.	Název prvku	č.	Název prvku
1	Radiostanice	6	Samořezný šroub (4 mm x 16 mm)
2	Zamykací knoflíky	7	Věšák na mikrofon
3	Montážní držák	8	Anténa GNSS
4	Samořezný šroub (4,8 mm x 20 mm)	9	Napájecí kabel (s pojistkou)
5	Ruční mikrofon	10	Anténa RF

POZNÁMKA

- Anténa RF je volitelná.
- GNSS anténu lze použít pouze pokud má radiostanice GPS funkci.

Postup

1. Instalace radiostanice.
 - a. Zvolte umístění radiostanice ve vozidle.
 - b. Přiložte radiostanici na místo instalace a označte montážní otvory.
 - c. Vyvrtejte otvory v místě označení.
 - d. K zajištění montážního držáku použijte šrouby (4,8 mm x 20 mm).
 - e. Připojte RF anténu, GNSS anténu a napájecí kabel k radiostanici.
 - f. Vsuňte radiostanici do montážního držáku a zajistěte ji pomocí zamykacích knoflíků.
2. Nainstalujte ruční mikrofon.
 - a. Zvolte umístění ručního mikrofonu ve vozidle tak, abyste na něj snadno dosáhli.
 - b. Přiložte věšák na mikrofon na místo instalace a označte montážní otvory.
 - c. Vyvrtejte otvory v místě označení.
 - d. K zajištění věšáku na mikrofon použijte šrouby (4 mm x 16 mm).
 - e. Srovnejte do jedné roviny indikátor na ručním mikrofonu s indikátorem na radiostanici.
 - f. Zapojte letecký konektor na ručním mikrofonu do leteckého portu na radiostanici, a poté konektor zajistěte otočením po směru hodinových ručiček.
 - g. Umístěte mikrofon na věšák.

Základní ovládání

Zapnutí a vypnutí radiostanice

- Pro zapnutí stanice zapojte radiostanici k zdroji napájení a dlouze stiskněte tlačítko **Zap-Vyp**.
- Pro vypnutí stanice dlouze stiskněte tlačítko **Zap-Vyp**.

Ovládání hlasitosti

Přepínejte **Ovladačem hlasitosti** nahoru pro zvýšení, nebo dolů pro snížení hlasitosti.

Výběr oblasti











- Na domovské obrazovce stiskněte tlačítko **Zpět/Oblast**, přepínejte tlačítkem **Kanál/Nahoru/Dolů** pro výběr oblasti, a poté stiskněte tlačítko **OK/Menu**.
- Stiskněte předprogramované tlačítko pro změnu oblasti **Nahoru** nebo tlačítko **Dolů**.

Výběr kanálu

- Na domovské obrazovce přepínejte tlačítkem **Kanál/Nahoru/Dolů**.
- Na domovské obrazovce stiskněte tlačítko **Zpět/Oblast**, přepínejte tlačítko **Kanál/Nahoru/Dolů** pro výběr oblasti, a poté stiskněte tlačítko **OK/Menu**. Přepínejte tlačítkem **Kanál/Nahoru/Dolů** pro výběr kanálu a poté stiskněte tlačítko **OK/Menu**.
- Stiskněte předprogramované tlačítko pro volbu kanálu **Nahoru** nebo **Dolů**.

Indikace stavu

Ikony na displeji

Ikona	Stav
	Vysílačka nedetekuje žádný signál.
	Více sloupečků značí silnější signál.
	Vysílačka pracuje v úsporném režimu.
	Vysílačka pracuje v režimu vysokého výkonu.
	Je připojeno příslušenství.
	Vysílačka vyhledává.
	Vysílačka je v nouzovém režimu.
	Zmeškané hovory.
	Nepřečtené zprávy.
	Schránka je plná.

Další stavové ikony naleznete v příslušné *uživatelské příručce*.

Kontrolka LED

Kontrolka LED	Stav vysílačky	
Bliká zeleně	Vysílačka se zapíná.	
Svítil zeleně	Vysílačka přijímá.	
Svítil červeně	Vysílačka vysílá.	
Pomalou oranžově bliká	Vysílačka vyhledává nebo provádí roaming.	
Rychle oranžově bliká	Vysílačka je v nouzovém režimu.	
Svítil oranžově	Čas ukončení hovoru: Během hovoru není vysílán ani přijímán žádný hlas. Během této doby můžete stisknout a podržet tlačítko PTT a hovořit.	
Bliká modře	Každé 3s	Funkce Bluetooth je zapnutá, ale k radiostanici není připojeno žádné zařízení s funkcí Bluetooth.
	Každou 1,5s	Zařízení s funkcí Bluetooth je připojeno.
	Každé 0,1s	Funkce Bluetooth se vypíná.

Služby volání

Pro zachování kvality zvuku na přijímači držte mikrofon od 2,5 cm do 5 cm od Vašich úst a mluvte.

Volání na digitálním kanálu

- Vyberte digitální kanál a poté stiskněte a podržte tlačítko **PTT**.
- V nabídce **Menu** > **Kontakt**, přepínejte tlačítkem **Kanál/Nahoru/Dolů** pro výběr kontaktu, a poté stiskněte a podržte tlačítko **PTT**.

Volání na analogovém kanálu

- Volání bez signalizace
 - a. Vyberte analogový kanál.
 - b. Stiskněte a podržte tlačítko **PTT**.
- Volání se signalizací
 - a. Přejděte do nabídky **Menu** > **Kontakt**, nebo stiskněte předprogramované tlačítko **Seznam kontaktů**.
 - b. Přepínejte tlačítkem **Kanál/Nahoru/Dolů** pro výběr kontaktu.
 - c. Stiskněte a podržte tlačítko **PTT** nebo stiskněte předprogramované tlačítko **Rychlé volání**.

Nouzové volání

Funkci nouzového režimu nakonfiguruje a aktivuje Vás prodejce. Podrobnosti naleznete v příslušné *uživatelské příručce*.

Productoverzicht

Productindeling

Voorpaneel

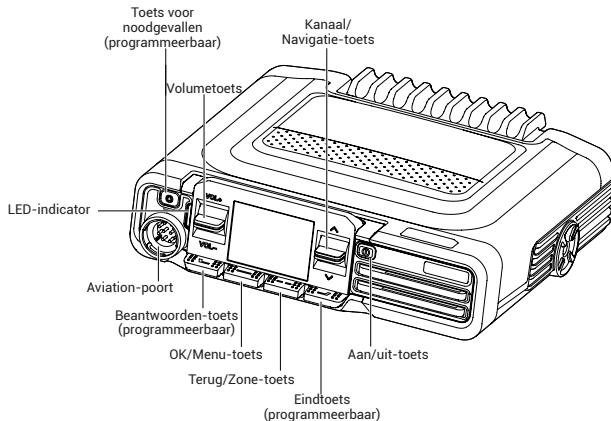

Achterpaneel

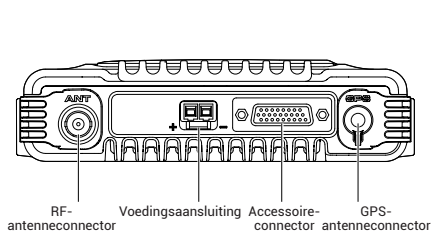

Palmmicrofoon

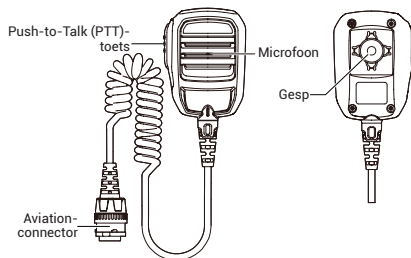

Programmeerbare toetsen

U kunt uw dealer verzoeken de **Noodoproep** toets, **Beantwoorden** toets en de **Einde** toets te programmeren als snelkoppelingen naar programmeerbare radiofuncties.

Installatie

Voorzorgsmaatregelen

Lees voor het installeren de volgende richtlijnen aandachtig door:

- Controleer eerst of de voeding van het voertuig een negatieve massa heeft met een spanning van $13,6 \pm 15\%$ V.
- Meet de lengte van de schroeven die uit de behuizing van de radio steken. Voorkom dat u bij het boren van gaten de bekabeling of andere onderdelen van het voertuig niet beschadigt.
- Gebruik de antenne en het netsnoer die zijn goedgekeurd door het bedrijf.
- Gebruik de door het bedrijf goedgekeurde montagebeugel. Door gebruik van een verkeerde montagebeugel kan de radio vallen en letsel veroorzaken.
- Installeer de radio op een plaats waar u gemakkelijk bij het voorpaneel kunt bedienen.
- Voor de bedrading moet u voldoende ruimte vrijhouden aan de achterkant van de radio.
- Wanneer u de zekering voor het gelijkstroomsnoer vervangt, moet u ervoor zorgen dat de nieuwe zekering dezelfde specificatie heeft als de oude.
- Als er andere communicatieapparaten zoals repeaters in de omgeving van de radio zijn, houd de antenne van deze apparaten dan op minstens 10 meter afstand van de radio.

Gereedschap

- elektrische boor
- Kruiskopschroevendraaier
- T20 torx schroevendraaier

Onderdelen

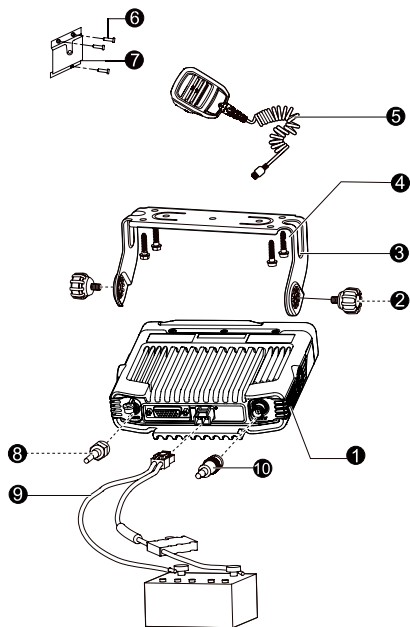

Nr.	Onderdeelnaam:	Nr.	Onderdeelnaam:
1	Radio	6	Zelftappende schroef (4 mm x 16 mm)
2	Vergrendelknoppen	7	Microfoonhanger
3	Montagebeugel	8	GNSS-antenne
4	Zelftappende schroef (4,8 mm x 20 mm)	9	Netsnoer (met zekering)
5	Palm-microfoon	10	RF-antenne

OPMERKING

- De RF-antenne is optioneel.
- De GNSS-antenne is alleen beschikbaar voor radio's met de Locatie-functie.

Procedure

1. Installeer de radio.
 - a. Selecteer een plaats in het voertuig.
 - b. Houd de montagebeugel op de plaats en markeer de montagegaten.
 - c. Boor gaten voor de montagebeugel.
 - d. Gebruik de schroeven (4,8 mm x 20 mm) om de montagebeugel vast te zetten.
 - e. Sluit de RF-antenne, de GNSS-antenne en het netsnoer aan op de radio.
 - f. Schuif de radio in de montagebeugel en bevestig de vergrendelingsknoppen.
2. Installeer de palmmicrofoon.
 - a. Kies een plaats op het voertuig waar u de palmmicrofoon gemakkelijk kunt bereiken.
 - b. Houd de microfoonhanger op de plaats en markeer de bevestigingsgaten.
 - c. Boor gaten voor de montagebeugel.
 - d. Gebruik de schroeven (4 mm x 16 mm) om de microfoonhanger vast te zetten.
 - e. Lijn de driehoeksindex op de palmmicrofoon uit met die op de radio.
 - f. Steek de aviation-connector van de palmmicrofoon in de aviation-poort van de radio en draai de connector met de klok mee om hem vast te zetten.
 - g. Plaats de palmmicrofoon op de hanger.

Basicfuncties

De radio aan- of uitzetten

- Om de radio aan te zetten, sluit u de radio aan op de stroomvoorziening of drukt u lang op de **Aan-Uit** toets.
- Houd de **Aan-Uit** toets ingedrukt om de radio uit te schakelen

Volume aanpassen

Druk de **Volume** toets omhoog of omlaag om het volume te verhogen of te verlagen.

Selecteer een zone



- Druk vanuit het startscherm op de **Terug/Zone** toets en gebruik de **Kanaal/Navigatie** toets om een zone te selecteren. Druk vervolgens op de **OK/Menu** toets.
- Druk op de voorgeprogrammeerde **Zone hoger** toets of de **Zone lager** toets.

Selecteer een kanaal

- Druk vanuit het startscherm op de **Kanaal/Navigatie** toets.
- Druk vanuit het startscherm op de **Terug/Zone** toets, en gebruik de **Kanaal/Navigatie** toets om een zone te selecteren. Druk vervolgens op de **OK/Menu** toets. Gebruik de **Kanaal/Navigatie** toets om een kanaal te kiezen, en druk vervolgens op de **OK/Menu** toets.
- Druk op de voorgeprogrammeerde **Kanaal hoger** toets of de **Kanaal lager** toets.

Statusindicators

LCD-icoontjes

Icoontje	Beschrijving
	Radio detecteert geen signaal.
	Meer balkjes duiden op een sterker signaal.
	De radio werkt in de spaarstand.
	De radio werkt op hoog vermogen.
	Een accessoire is aangesloten.
	Radio is bezig met scannen.
	De radio staat in de noodmodus.
	Er is/zijn (een) gemiste oproep(en).
	Er is/zijn (een) ongelezen bericht(en).
	De inbox is vol.

Meer detail over statusikootjes zijn beschikbaar in de betreffende *Gebruikershandleiding*.

LED-indicator

LED-indicator	Radiostatus	
Knippert groen	Radio wordt ingeschakeld.	
Brandt groen	Radio heeft signaalontvangst.	
Brandt rood	Radio zendt signaal uit.	
Knippert langzaam oranje	De radio is bezig met scannen of roaming.	
Knippert snel oranje	De radio staat in de noodmodus.	
Brandt oranje	Oproefhangtijd: Tijdens oproep wordt geen spraak verzonden of ontvangen. Binnen deze periode kunt u de PTT toets ingedrukt houden en spreken.	
Knippert blauw	De BT-functie is ingeschakeld, maar de radio is niet verbonden met een BT-apparaat.	
	Elke 3 seconden	
	Elke 1,5 seconde	BT-apparaat is aangesloten.
	Elke 0,1 seconde	BT-functie wordt uitgeschakeld.

Beldiensten

Voor een optimale spraakkwaliteit op de ontvangende radio moet u de microfoon tijdens het spreken 2,5 cm tot 5 cm van uw mond houden.

Bellen via een digitaal kanaal

- Selecteer een digitaal kanaal en houd vervolgens de **PTT** toets ingedrukt.
- Ga naar **Menu > Contact**, en gebruik de **Kanaal/ Navigatie** toets om een contactpersoon te selecteren. Houd vervolgens de **PTT** toets ingedrukt.

Een gesprek voeren op een analogo kanaal

- Bellen zonder Signaling
 - a. Selecteer een analogo kanaal.
 - b. Houd de **PTT** toets ingedrukt.
- Bellen met Signaling
 - a. Ga naar **Menu > Contact**, of druk op de voorgeprogrammeerde **Contact List** toets.
 - b. Gebruik de **Kanaal/Navigatie** toets een contactpersoon te selecteren.
 - c. Houd de **PTT** toets ingedrukt of druk op de voorgeprogrammeerde **One Touch Call** toets.

Noodoproep

De noodoproepfunctie is door uw dealer geconfigureerd en ingeschakeld. Meer details zijn beschikbaar in de betreffende *Gebruikershandleiding*.

Hytera

is the trademark or registered trademark of Hytera Communications Corporation Limited.

© 2022 Hytera Communications Corporation Limited. All Rights Reserved.

Address: Hytera Tower, HI-Tech Industrial Park North, 9108# Beihuan Road, Nanshan District, Shenzhen, People's Republic of China

Postcode: 518057

[https:// www.hytera.com](https://www.hytera.com)

